

Strickanleitung L15_08

Zopfmusterpulli

Größe 36-38, 40-42 und 44-46

Die Angaben für Größe 40-42 und 44-46 stehen in Klammern. Steht nur eine Angabe, so gilt diese für alle Größen.

Material: LINIE 15 KASCHMERIN Fb. 07 (hellblau) 600 (650/700) g, Stricknadeln Nr. 5,5; eine 40 cm lange Rundstricknadel Nr. 5,5.

Rippenmuster: 1 M rechts verschränkt, 1 M links im Wechsel stricken; in den Rück-R die verschränkten M links verschränkt stricken.

Glatt rechts: Hin-R rechte M und Rück-R linke M stricken.

Glatt links: Hin-R linke M und Rück-R rechte M stricken.

Zopfmuster, M-Zahl teilbar durch 38 M: Nach der Strickschrift arbeiten. Es sind nur Hin-R gezeichnet; in den Rück-R M stricken, wie sie erscheinen bzw. wie in der Zeichenerklärung angegeben. Den Rapport von 38 M zwischen den Pfeilen 3x arbeiten. Die 1. – 32. R stets wiederholen.

Maschenproben:

(Glatt rechts und glatt links) 20 M und 29,5 R/Rd = 10 x 10 cm
(Zopfmuster) 31 M und 25 R = 10 x 10 cm

ANLEITUNG

Rückenteil: 76 (84/94) M anschlagen und für den Bund 2 cm = 5 R im Rippenmuster stricken, dabei mit 1 Rück-R beginnen. Dann glatt rechts weiterarbeiten. Nach 56 (58/60) cm = 166 (172/178) R ab Bund für den Halsausschnitt die mittlere 32 M abketten und beide Seiten getrennt beenden. Nach 57 (59/61) cm = 168 (174/180) R ab Bund restliche 22 (26/31) M abketten. Andere Seite gegengleich beenden.

Vorderteil: 76 (84/94) M anschlagen und für den Bund 2 cm = 5 R im Rippenmuster stricken, dabei mit 1 Rück-R beginnen. In der letzten Bund-R gleichmäßig verteilt 48 (48/46) M zunehmen = 124 (132/140) M. Dann M wie folgt einteilen: RM, 4 (8/12) M glatt rechts, 114 M Zopfmuster, 4 (8/12) M glatt rechts, RM. Nach 54,5 (56,5/58,5) cm = 136 (142/146) R ab Bund für den Halsausschnitt die mittleren 60 M abketten und beide Seiten getrennt beenden. Am Innenrand für die Rundung in jeder 2. R 1x 3 M und 1x 2 M abketten. Nach 57 (59/61) cm = 142 (148/152) R ab Bund restliche 27 (31/35) M abketten. Andere Seite gegengleich beenden.



Ärmel: 48 (50/52) M anschlagen und für den Bund 2 cm = 5 R im Rippenmuster stricken, dabei mit 1 Rück-R beginnen. Dann glatt rechts weiterarbeiten. Für die Ärmelschrägen beidseitig in der 15. (11./9.) R ab Bund 1x 1 M und in jeder 14. R 9x 1 M (in jeder 10. R 10x 1 M und in jeder 8. R 3x 1 M/in jeder 8. R 6x 1 M und in jeder 6. R 10x 1 M) zunehmen = 68 (78/ 86) M. Nach 46,5 (44,5/41,5) cm = 138 (132/122) R ab Bund für die Armkugel beidseitig 1x 4 M und in jeder 2. R 3x 4 M abketten, danach die restlichen 36 (46/54) M abketten.

Fertigstellung: Teile laut Schnitt spannen, anfeuchten und trocknen lassen. Schulternähte schließen. Aus dem Halsausschnitt 80 M mit der Rundstricknadel 5,5 auffassen und 4,5 cm = 10 Rd Rippenmuster stricken. M abketten. Ärmel einsetzen. Ärmel- und Seitennähte schließen.

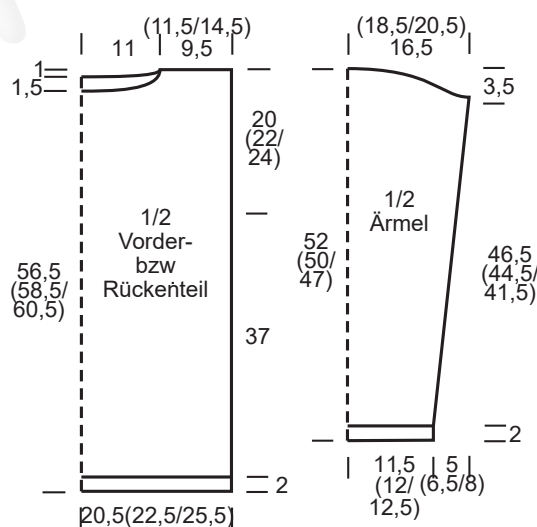

□ = 1 rechte M □ = 1 linke M ⊗ = 1 M kraus rechts (Hin- und Rück-R rechts stricken)

□□□ = 3 M auf eine Hilfsnadel vor die Arbeit legen, 1 M links stricken, dann die 3 M der Hilfsnadel rechts stricken

□□□□ = 1 M auf eine Hilfsnadel hinter die Arbeit legen, 3 M rechts stricken, dann die M der Hilfsnadel links stricken

□□□□□ = 2 M auf eine Hilfsnadel vor die Arbeit legen, 2 M rechts stricken, dann die 2 M der Hilfsnadel rechts stricken

□□□□□□ = 2 M auf eine Hilfsnadel hinter die Arbeit legen, 2 M rechts stricken, dann die 2 M der Hilfsnadel rechts stricken

□□□□□□ = 2 M auf eine Hilfsnadel vor die Arbeit legen, 2 M links stricken, dann die 2 M der Hilfsnadel rechts stricken

□□□□□□ = 2 M auf eine Hilfsnadel hinter die Arbeit legen, 2 M rechts stricken, dann die 2 M der Hilfsnadel links stricken

□□□□□□□ = 2 M auf eine Hilfsnadel vor die Arbeit legen, 3 M rechts stricken, dann die 2 M der Hilfsnadel rechts stricken

□□□□□□□ = 3 M auf eine Hilfsnadel hinter die Arbeit legen, 2 M rechts stricken, dann die 3 M der Hilfsnadel rechts stricken

□□□□□□□□ = 3 M auf eine Hilfsnadel vor die Arbeit legen, 2 M rechts stricken, dann die 3 M der Hilfsnadel rechts stricken

□□□□□□□□ = 2 M auf eine Hilfsnadel hinter die Arbeit legen, 3 M rechts stricken, dann die 2 M der Hilfsnadel rechts stricken

□□□□□□□□ = 3 M auf eine Hilfsnadel vor die Arbeit legen,
2 M links stricken, dann die 3 M der Hilfsnadel rechts stricken

□□□□□□□□ = 2 M auf eine Hilfsnadel hinter die Arbeit legen,
3 M rechts stricken, dann die 2 M der Hilfsnadel links stricken

Zopfmuster

